

**ТИПОВАЯ ТЕХНОЛОГИЧЕСКАЯ СХЕМА
ПРЕДОСТАВЛЕНИЯ МУНИЦИПАЛЬНОЙ УСЛУГИ**

РАЗДЕЛ 1. «ОБЩИЕ СВЕДЕНИЯ О МУНИЦИПАЛЬНОЙ УСЛУГЕ»

№ п/п	Параметр	Значение параметра/состояние
1	2	3
1.	Наименование органа, предоставляющего услугу	Администрация Буравцовского сельского поселения Эртильского муниципального района Воронежской области
2.	Номер услуги в федеральном реестре ¹	
3.	Полное наименование услуги	Выдача специального разрешения на движение по автомобильным дорогам тяжеловесного и (или) крупногабаритного транспортного средства в случае, если маршрут, часть маршрута тяжеловесного и (или) крупногабаритного транспортного средства проходят по автомобильным дорогам местного значения городского округа и не проходят по автомобильным дорогам федерального, регионального или межмуниципального значения, участкам таких автомобильных дорог.
4.	Краткое наименование услуги	Выдача специального разрешения на движение по автомобильным дорогам тяжеловесного и (или) крупногабаритного транспортного средства в случае, если маршрут, часть маршрута тяжеловесного и (или) крупногабаритного транспортного средства проходят по автомобильным дорогам местного значения городского округа и не проходят по автомобильным дорогам федерального, регионального или межмуниципального значения, участкам таких автомобильных дорог.
5.	Административный регламент предоставления муниципальной услуги ²	Постановление администрации Буравцовского сельского поселения Эртильского муниципального района Воронежской области № 62 от 25.11.2015 года «Об утверждении административного регламента администрации Буравцовского сельского поселения Эртильского муниципального района Воронежской области по предоставлению муниципальной услуги «Выдача специального разрешения на движение по автомобильным дорогам тяжеловесного и (или) крупногабаритного транспортного средства в случае, если маршрут, часть маршрута транспортного средства проходят по автомобильным дорогам местного значения поселения, при условии, что маршрут такого транспортного средства проходит в границах этого поселения и маршрут, часть маршрута не проходят по автомобильным дорогам федерального, регионального или межмуниципального, местного значения муниципального района, участкам таких автомобильных дорог »
6.	Перечень «подуслуг»	нет

¹Номер услуги в федеральном реестре указывается органом, предоставляющим муниципальную услугу.

²Указываются реквизиты НПА, утвердившего административный регламент предоставления услуги

7.	Способы оценки качества предоставления муниципальной услуги ³	<ul style="list-style-type: none">- радиотелефонная связь;- терминальные устройства в МФЦ;- терминальные устройства в органе местного самоуправления;- единый портал государственных услуг;- региональный портал государственных услуг;- официальный сайт органа;- другие способы
----	--	---

³Указываются существующие способы оценки заявителем качества услуги

РАЗДЕЛ 2. «ОБЩИЕ СВЕДЕНИЯ О «ПОДУСЛУГАХ»

Срок предоставления в зависимости от условий		Основания для отказа в приеме документов	Основания для отказа в предоставлении «подуслуги»	Основания приостановления предоставления «подуслуги»	Срок приостановления предоставления «подуслуги»	Плата за предоставление «подуслуги» ⁴			Способ обращения за получением «подуслуги»	Способ получения результата «подуслуги»
При подаче заявления по месту жительства (месту нахождения юр.лица)	При подаче заявления не по месту жительства (по месту обращения)					Наличие платы (государственной пошлины)	Реквизиты нормативного правового акта, являющегося основанием для взимания платы (государственной пошлины)	КБК для взимания платы (государственной пошлины), в том числе для МФЦ		
1	2	3	4	5	6	7	8	9	10	11
<p>Наименование «подуслуги»: Выдача специального разрешения на движение по автомобильным дорогам тяжеловесного и (или) крупногабаритного транспортного средства в случае, если маршрут, часть маршрута тяжеловесного и (или) крупногабаритного транспортного средства проходят по автомобильным дорогам местного значения городского округа и не проходят по автомобильным дорогам федерального, регионального или межмуниципального значения, участкам таких автомобильных дорог.</p>										
1) Если требуется согласование только владельцев автомобильных дорог, и при наличии соответствующих согла-	1) Если требуется согласование только владельцев автомобильных дорог, и при наличии соответствующих согла-	а) заявление подписано лицом, не имеющим полномочий на подписание данного заявления; б) заявление не содержит сведений, предусмотренных формой заявления;	а) маршрут, часть маршрута тяжеловесного и (или) крупногабаритного транспортного средства не проходят по автомобильным дорогам местного значения сельского поселения или проходят по автомобильным дорогам федерального, регио-	нет	—	1) Государственная пошлина. 1600 руб. 2) В счет возмещения вреда,	пп 111 п 1 ст.333.33 часть 2 Налоговый кодекс РФ Постановление администрации		- в орган лично; - в устной форме;- в орган по почте; - в МФЦ лично; -через Портал государственных и муниципальных услуг	- в органе на бумажном носителе; - почтовая связь; - в МФЦ на бумажном носителе, полученном из органа

⁴ Сведения о наличии платы в счет возмещения вреда, реквизиты нормативного-правового акта, а также КБК для оплаты государственной пошлины и иной платы указываются органом, предоставляющим услугу

<p>сований выдается в срок, не превышающий 11 рабочих дней даты регистрации заявления.</p> <p>2) В случае необходимости согласования маршрута транспортного средства с Управлением ГИБДД ГУ МВД России по Воронежской области - в течение 15 рабочих дней.</p> <p>3) В случае, если для движения тяжеловесного и (или) крупногабаритного транспортного средства требуется оценка</p>	<p>сований выдается в срок, не превышающий 11 рабочих дней даты регистрации заявления.</p> <p>2) В случае необходимости согласования маршрута транспортного средства с Управлением ГИБДД ГУ МВД России по Воронежской области - в течение 15 рабочих дней.</p> <p>3) В случае, если для движения тяжеловесного и (или) крупногабаритного транспортного средства требуется оценка</p>	<p>в) к заявлению не приложены документы:</p> <ul style="list-style-type: none"> - копия документов транспортного средства (паспорт транспортного средства или свидетельство о регистрации транспортного средства), с использованием которого планируется перевозка тяжеловесных и (или) крупногабаритных грузов; - схема транспортного средства (автопоезда), с использованием которого планируется перевозка тяжеловесных и (или) крупногабаритных грузов, с изображением размещения такого груза. <p>На схеме транспортного средства изображается транспортное средство, планируемое к участию в перевозке, количество осей и колес на нем, взаимное</p>	<p>нального или межнационального, местного значения муниципального района, участкам таких автомобильных дорог;</p> <p>б) сведения, представленные в заявлениях и документах, не соответствуют техническим характеристикам транспортного средства и груза, а также технической возможности осуществления заявленной перевозки тяжеловесных и (или) крупногабаритных грузов;</p> <p>в) установленные требования о перевозке делимого груза не соблюдены;</p> <p>г) при согласовании маршрута установлена невозможность осуществления перевозки по заявленному маршруту транспортным средством с заявленными техническими характеристиками в связи с техническим состоянием автомобильной дороги, искусственного сооружения или инженерных коммуникаций, а также по требованиям безопасности дорожного движения;</p> <p>д) отсутствует согла-</p>			<p>причина-евого тяжеловесным транспортным средством</p>	<p>сельского поселения</p>				
--	--	---	--	--	--	--	----------------------------	--	--	--	--

<p>технического состояния автомобильных дорог, их укрепление или принятие специальных мер по обустройству автомобильных дорог, их участков, а также пересекающих автомобильную дорогу сооружений и инженерных коммуникаций, срок выдачи специального разрешения увеличивается на срок проведения указанных мероприятий.</p> <p>4) В случае отсутствия воз-</p>	<p>технического состояния автомобильных дорог, их укрепление или принятие специальных мер по обустройству автомобильных дорог, их участков, а также пересекающих автомобильную дорогу сооружений и инженерных коммуникаций, срок выдачи специального разрешения увеличивается на срок проведения указанных мероприятий.</p> <p>4) В случае отсутствия воз-</p>	<p>расположение осей и колес, распределение нагрузки по осям и в случае неравномерного распределения нагрузки по длине оси - распределение на отдельные колеса;</p> <p>- сведения о технических требованиях к перевозке заявленного груза в транспортном положении;</p> <p>- документ, подтверждающий полномочия представителя заявителя, в случае подачи заявления представителем заявителя.</p>	<p>сие заявителя на: проведение оценки технического состояния автомобильной дороги;</p> <p>принятие специальных мер по обустройству пересекающих автомобильную дорогу сооружений и инженерных коммуникаций, определенных согласно проведенной оценке технического состояния автомобильной дороги и в установленных законодательством случаях;</p> <p>укрепление автомобильных дорог или принятие специальных мер по обустройству автомобильных дорог или их участков, определенных согласно проведенной оценке технического состояния автомобильной дороги и в установленных законодательством случаях;</p> <p>е) заявитель не произвел оплату оценки технического состояния автомобильных дорог, их укрепления в случае, если такие работы были проведены по согласованию с заявителем;</p> <p>ж) заявитель не произвел оплату принятия</p>								
---	---	---	--	--	--	--	--	--	--	--	--

<p>возможности использования факсимильной связи, Портала и (или) единой системы межведомственного электронного взаимодействия срок выдачи специального разрешения увеличивается на срок доставки документов Почтой России.</p>	<p>возможности использования факсимильной связи, Портала и (или) единой системы межведомственного электронного взаимодействия срок выдачи специального разрешения увеличивается на срок доставки документов Почтой России.</p>		<p>специальных мер по обустройству автомобильных дорог, их участков, а также пересекающих автомобильную дорогу сооружений и инженерных коммуникаций, если такие работы были проведены по согласованию с заявителем; з) заявитель не внес плату в счет возмещения вреда, причиняемого автомобильным дорогам тяжеловесным транспортным средством; и) заявитель не произвел оплату государственной пошлины за выдачу специального разрешения; к) отсутствие оригинала заявления и схемы автопоезда на момент выдачи специального разрешения, заверенных регистрационных документов транспортного средства, если заявление и документы направлялись в уполномоченный орган с использованием факсимильной связи.</p>								
--	--	--	--	--	--	--	--	--	--	--	--

*Заполняется исполнительным органом

РАЗДЕЛ 3. «СВЕДЕНИЯ О ЗАЯВИТЕЛЯХ «ПОДУСЛУГИ»

№	Категории лиц, имеющих право на получение «подуслуги»	Документ, подтверждающий правомочие заявителя соответствующей категории на получение «подуслуги»	Установленные требования к документу, подтверждающему правомочие заявителя соответствующей категории на получение «подуслуги»	Наличие возможности подачи заявления на предоставление «подуслуги» представителями заявителя	Исчерпывающий перечень лиц, имеющих право на подачу заявления от имени заявителя	Наименование документа, подтверждающего право подачи заявления от имени заявителя	Установленные требования к документу, подтверждающему право подачи заявления от имени заявителя
1	2	3	4	5	6	7	8
<p>Наименование «подуслуги»: Выдача специального разрешения на движение по автомобильным дорогам тяжеловесного и (или) крупногабаритного транспортного средства в случае, если маршрут, часть маршрута тяжеловесного и (или) крупногабаритного транспортного средства проходят по автомобильным дорогам местного значения городского округа и не проходят по автомобильным дорогам федерального, регионального или муниципального значения, участкам таких автомобильных дорог.</p>							
1	физические лица, использующие автомобильные дороги в качестве участников дорожного движения.	Документ, удостоверяющий личность заявителя.	Должен быть изготовлен на официальном бланке и соответствовать установленным требованиям, в том числе Положения о паспорте гражданина РФ. Должен быть действительным на дату обращения за предоставлением услуги. Не должен содержать подчисток, приписок, зачеркнутых слов и других исправлений.	Имеется	Лицо, наделенное заявителем соответствующими полномочиями в силу закона, договора или доверенностью	<p>Документ, удостоверяющий личность</p> <p>Доверенность</p>	<p>Должен быть изготовлен на официальном бланке и соответствовать установленным требованиям, в том числе Положения о паспорте гражданина РФ. Должен быть действительным на дату обращения за предоставлением услуги. Не должен содержать подчисток, приписок, зачеркнутых слов и других исправлений.</p> <p>Доверенность должна быть выдана от имени заявителя и подписана им самим. Доверенность может быть подписана также иным лицом, действующим по доверенности если эти полномочия предусмотрены основной доверенностью. Доверенность должна быть действующей на момент</p>

							обращения (при этом необходимо иметь в виду, что доверенность, в которой не указан срок ее действия, действительна в течение одного года с момента ее выдачи)
2	юридические лица, использующие автомобильные дороги в качестве участников дорожного движения.	Документ, подтверждающий право лица без доверенности действовать от имени юридического лица (копия решения о назначении лица или его избрании)	Решение о назначении лица или его избрании должна быть заверена юридическим лицом, содержать подпись должностного лица, подготовившего документ, дату составления документа; информацию о праве физического лица действовать от имени заявителя без доверенности	Имеется	Лицо, действующее от имени заявителя на основании доверенности	Документ, удостоверяющий личность	Должен быть изготовлен на официальном бланке и соответствовать установленным требованиям, в том числе Положения о паспорте гражданина РФ. Должен быть действительным на дату обращения за предоставлением услуги. Не должен содержать подчисток, приписок, зачеркнутых слов и других исправлений.
		Документ, удостоверяющий личность	Должен быть изготовлен на официальном бланке и соответствовать установленным требованиям, в том числе Положения о паспорте гражданина РФ. Должен быть действительным на дату обращения за предоставлением услуги. Не должен содержать подчисток, приписок, зачеркнутых слов и других исправлений.			Доверенность	Доверенность выдается за подписью руководителя или иного лица, уполномоченного на это. Доверенность может быть подписана также иным лицом, действующим по доверенности. Доверенность должна быть действующей на момент обращения (при этом необходимо иметь в виду, что доверенность, в которой не указан срок ее действия, действительна в течение одного года с момента ее выдачи).

РАЗДЕЛ 4. «ДОКУМЕНТЫ, ПРЕДОСТАВЛЯЕМЫЕ ЗАЯВИТЕЛЕМ ДЛЯ ПОЛУЧЕНИЯ «ПОДУСЛУГИ»

№	Категория документа	Наименование документов, которые представляет заявитель для получения «подуслуги»	Количество необходимых экземпляров документа с указанием подлинник/копия	Условие предоставления документа	Установленные требования к документу	Форма (шаблон) документа	Образец документа/заполнения документа
1	2	3	4	5	6	7	8
<p>Наименование «подуслуги»: Выдача специального разрешения на движение по автомобильным дорогам тяжеловесного и (или) крупногабаритного транспортного средства в случае, если маршрут, часть маршрута тяжеловесного и (или) крупногабаритного транспортного средства проходят по автомобильным дорогам местного значения городского округа и не проходят по автомобильным дорогам федерального, регионального или межмуниципального значения, участкам таких автомобильных дорог.</p>							
1	Заявление на оказание услуги	Заявление	1 экз. подлинник (формирование дела)	нет	В заявлении должна быть указана информация о заявителе. Заявление должно быть подписано заявителем или его уполномоченным представителем. Заявление на получение специального разрешения на движение по автомобильным дорогам тяжеловесного и (или) крупногабаритного транспортного средства подается по установленной форме	Приложение № 1	Приложение №

2	Схема транспортного средства	Схема транспортного средства (автопоезда), с использованием которого планируется перевозка тяжеловесных и (или) крупногабаритных грузов, с изображением размещения такого груза.	1 экз.	нет	На схеме транспортного средства изображается транспортное средство, планируемое к участию в перевозке, количество осей и колес на нем, взаимное расположение осей и колес, распределение нагрузки по осям и в случае неравномерного распределения нагрузки по длине оси - распределение на отдельные колеса; Сведения о технических требованиях к перевозке заявленного груза в транспортном положении	Приложение № 2	Приложение №
3	Документ транспортного средства	документ транспортного средства (паспорт транспортного средства или свидетельство о регистрации транспортного средства), с использованием которого планируется перевозка тяжеловесных и (или) крупногабаритных грузов	1 экз. копия	нет	Копии документов заверяются подписью и печатью заявителя или нотариально.	—	—

РАЗДЕЛ 5. «ДОКУМЕНТЫ И СВЕДЕНИЯ, ПОЛУЧАЕМЫЕ ПОСРЕДСТВОМ МЕЖВЕДОМСТВЕННОГО ИНФОРМАЦИОННОГО ВЗАИМОДЕЙСТВИЯ»

Реквизиты актуальной технологической карты межведомственного взаимодействия ⁵	Наименование запрашиваемого документа (сведения)	Перечень и состав сведений, запрашиваемых в рамках межведомственного информационного взаимодействия	Наименование органа (организации), направляющего (ей) межведомственный запрос	Наименование органа (организации), в адрес которого (ой) направляется межведомственный запрос	SID электронного сервиса / наименование вида сведений ⁵	Срок осуществления межведомственного информационного взаимодействия ⁵	Форма (шаблон) межведомственного запроса и ответа на межведомственный запрос ⁶	Образец заполнения формы межведомственного запроса и ответа на межведомственный запрос ⁶
1	2	3	4	5	6	7	8	9
Наименование «подуслуги»: Выдача специального разрешения на движение по автомобильным дорогам тяжеловесного и (или) крупногабаритного транспортного средства в случае, если маршрут, часть маршрута тяжеловесного и (или) крупногабаритного транспортного средства проходят по автомобильным дорогам местного значения городского округа и не проходят по автомобильным дорогам федерального, регионального или межмуниципального значения, участкам таких автомобильных дорог.								
	-Выписка из ЕГРИП -Выписка из ЕГРЮЛ	Информация о государственной регистрации в качестве индивидуального предпринимателя или юридического лица, зарегистрированных на территории Российской Федерации в отношении владельца транспортного средства.	Орган, предоставляющий услугу	Управление Федеральной налоговой службы России по Воронежской области.		1 рабочий день		
	Согласование маршрута	Согласование в необходимых случаях маршрута тяжеловесного и (или) крупногабаритного транспортного сред	Орган, предоставляющий услугу	Управление ГИБДД ГУ МВД России по Воронежской области.				

⁵Указывается органом, предоставляющим услугу.

⁶ В случае отсутствия SID электронного сервиса необходимо приложить форму межведомственного запроса и форму ответа на межведомственный запрос

РАЗДЕЛ 6. РЕЗУЛЬТАТ «ПОДУСЛУГИ»

№	Документ/документы, являющиеся результатом «подуслуги»	Требования к документу/документам, являющимся результатом «подуслуги» ⁷	Характеристика результата (положительный/отрицательный)	Форма документа/документов, являющихся результатом «подуслуги» ⁷	Образец документа/документов, являющихся результатом «подуслуги» ⁷	Способ получения результата	Срок хранения невостребованных заявителем результатов ⁷	
							в органе	в МФЦ
1	2	3	4	5	6	7	8	9
<p>Наименование «подуслуги»: Выдача специального разрешения на движение по автомобильным дорогам тяжеловесного и (или) крупногабаритного транспортного средства в случае, если маршрут, часть маршрута тяжеловесного и (или) крупногабаритного транспортного средства проходят по автомобильным дорогам местного значения городского округа и не проходят по автомобильным дорогам федерального, регионального или межмуниципального значения, участкам таких автомобильных дорог.</p>								
1	Выдача специального разрешения на движение по автомобильным дорогам тяжеловесного и (или) крупногабаритного транспортного средства.	Оформляется специальное разрешение согласно образцу приложения к Порядку выдачи специального разрешения на движение по автомобильным дорогам транспортного средства, осуществляющего перевозки тяжеловесных и (или) крупногабаритных грузов, утвержденному приказом Минтранса России от 24.07.2012 № 258	Положительный	Приложение №	Приложение №	- в органе на бумажном носителе; - почтовая связь; - в МФЦ на бумажном носителе, полученном из органа		
2	Принятие решения об отказе в выдаче специального разрешения.	Наличие подписи должностного лица, подготовившего документ, даты составления документа, печати органи-	Отрицательный					

⁷Полный перечень требований к документам, формы мотивированных отказов и образцы документов, являющихся результатом услуги, сроки хранения указываются органом, предоставляющим услугу

		зации, выдавшей документ. Отсутствие исправлений, подчисток и нечитаемых символов. Наличие основания отказа в предоставлении услуги						
--	--	---	--	--	--	--	--	--

РАЗДЕЛ 7. «ТЕХНОЛОГИЧЕСКИЕ ПРОЦЕССЫ ПРЕДОСТАВЛЕНИЯ «ПОДУСЛУГИ»

№	Наименование процедуры процесса	Особенности исполнения процедуры процесса	Сроки исполнения процедуры (процесса)	Исполнитель процедуры процесса	Ресурсы, необходимые для выполнения процедуры процесса ⁸	Формы документов, необходимых для выполнения процедуры процесса ⁸
1	2	3	4	5	6	7
<p>Наименование «подуслуги»: Выдача специального разрешения на движение по автомобильным дорогам тяжеловесного и (или) крупногабаритного транспортного средства в случае, если маршрут, часть маршрута тяжеловесного и (или) крупногабаритного транспортного средства проходят по автомобильным дорогам местного значения городского округа и не проходят по автомобильным дорогам федерального, регионального или межмуниципального значения, участкам таких автомобильных дорог.</p>						
1	<p>Прием и регистрация заявления и прилагаемых к нему документов</p>	<ul style="list-style-type: none"> - устанавливает предмет обращения, устанавливает личность заявителя, проверяет документ, удостоверяющий личность заявителя; - проверяет полномочия заявителя, полномочия представителя заявителя действовать от его имени; - проверяет соответствие заявления установленным требованиям; - проверяет соответствие представленных документов следующим требованиям: документы в установленных законодательством случаях нотариально удостоверены, скреплены печатями, имеют надлежащие подписи определенных законодательством должностных лиц; в документах нет подчисток, приписок, зачеркнутых слов и иных неоговоренных исправлений; документы не имеют серьезных повреждений, наличие которых не позволяет однозначно истолковать их содержание; - регистрирует заявление с прилагаемым комплектом документов; - выдает расписку в получении документов по установленной форме с указанием перечня документов и даты их получения. <p>При наличии оснований заявитель уведомляется о наличии препятствий к принятию документов, возвращает документы, объясняет заявителю содержание выявленных недостатков в представленных документах и предлагает принять меры по их</p>	1 рабочий день	Специалист администрации, МФЦ	Правовое, техническое и документационное обеспечение	Приложение №

⁸Исчерпывающий перечень необходимых ресурсов и форм документов указывается органом, предоставляющим услугу

		устранению.				
2	Рассмотрение представленных документов, требование документов (сведений)	<p>1) Проводится проверка:</p> <ul style="list-style-type: none"> - наличия полномочий на выдачу специального разрешения по заявленному маршруту; - сведений, предоставленных в заявлении и документах, на соответствие технических характеристик транспортного средства и груза, а также технической возможности осуществления заявленной перевозки тяжеловесных и (или) крупногабаритных грузов; - наличия допуска российского перевозчика к осуществлению международных автомобильных перевозок (в случае международных перевозок), а также информацию о государственной регистрации в качестве индивидуального предпринимателя или юридического лица (для российских перевозчиков) с использованием единой системы межведомственного электронного взаимодействия и подключаемых к ней региональных систем межведомственного электронного взаимодействия; - соблюдения требований о перевозке делимого груза. <p>2) В случае отсутствия оснований для отказа в предоставлении муниципальной услуги, в целях получения необходимых документов запрашиваются такие документы путем направления межведомственных запросов:</p> <ul style="list-style-type: none"> - в Управлении Федеральной налоговой службы России по Воронежской области - информацию о государственной регистрации в качестве индивидуального предпринимателя или юридического лица, зарегистрированных на территории Российской Федерации в отношении владельца транспортного средства; - в Управлении ГИБДД ГУ МВД России по Воронежской области – согласование в необходимых случаях маршрута тяжеловесного и (или) крупногабаритного транспортного средства. 	1 рабочий день	Специалист администрации	Правовое, техническое и документационное обеспечение	

3	Согласование маршрута тяжеловесного и (или) крупногабаритного транспортного средства с владельцами автомобильных дорог, по которым проходит такой маршрут	<p>По результатам полученных сведений (документов) принимается решение направить владельцам автомобильных дорог, по которым проходит маршрут тяжеловесного и (или) крупногабаритного транспортного средства, заявку на согласование маршрута тяжеловесного и (или) крупногабаритного транспортного средства (далее – заявка).</p> <p>Заявка регистрируется владельцем автомобильной дороги в течение одного рабочего дня с даты ее поступления, в том числе в ведомственных информационных системах или единой системе межведомственного электронного взаимодействия при использовании таких систем.</p> <p>В случае, если для осуществления перевозки тяжеловесных и (или) крупногабаритных грузов требуется принятие специальных мер по обустройству пересекающих автомобильную дорогу сооружений и инженерных коммуникаций, владелец автомобильной дороги (участка автомобильной дороги) направляет в течение одного рабочего дня со дня регистрации им заявки от администрации поселения соответствующую заявку владельцам данных сооружений и инженерных коммуникаций и информирует об этом администрацию поселения.</p> <p>Владельцы пересекающих автомобильную дорогу сооружений и инженерных коммуникаций в течение двух рабочих дней со дня регистрации ими заявки направляют владельцу автомобильной дороги и администрации поселения информацию о предполагаемом размере расходов на принятие указанных мер и условиях их проведения.</p>	<p>4 рабочих дня</p> <p>1 рабочий день</p> <p>2 рабочих дня</p>	<p>Специалист администрации</p> <p>Владелец автомобильной дороги (участка автомобильной дороги)</p> <p>Владельцы пересекающих автомобильную дорогу сооружений и инженерных коммуникаций</p>	Правовое, техническое и документационное обеспечение	-----

		<p>Администрация поселения в течение одного рабочего дня со дня получения информации от владельцев пересекающих автомобильную дорогу сооружений и инженерных коммуникаций информирует об этом заявителя (в случае подачи заявления с использованием Портала информирование заявителя о принятом решении происходит через личный кабинет заявителя на Портале). При получении согласия от заявителя администрация поселения направляет такое согласие владельцу пересекающих автомобильную дорогу сооружений и инженерных коммуникаций.</p> <p>В случае, если маршрут тяжеловесного и (или) крупногабаритного транспортного средства проходит через железнодорожные переезды, владельцы автомобильных дорог направляют соответствующую заявку владельцам инфраструктуры железнодорожного транспорта, в ведении которых находятся такие железнодорожные переезды, если: ширина транспортного средства с грузом или без груза составляет 5 м и более и высота от поверхности дороги 4,5 м и более; длина транспортного средства с одним прицепом превышает 22 м или автопоезд имеет два и более прицепа; скорость движения транспортного средства менее 8 км/ч.</p> <p>В этом случае согласование владельцами инфраструктуры железнодорожного транспорта осуществляется в течение трех дней с даты получения заявки.</p> <p>В случае, если требуется принятие специальных мер по обустройству пересекающих автомобильную дорогу сооружений и инженерных коммуникаций, а также если маршрут тяжеловесного и (или) крупногабаритного транспортного средства проходит через железнодорожные переезды, согласование от владельцев сооружений и инженерных коммуникаций либо от владельцев инфраструктуры железнодорожного транспорта направ-</p>	<p>1 рабочий день</p> <p>1 рабочий день</p> <p>3 рабочих дня</p>	<p>Специалист администрации</p> <p>Владельцы автомобильных дорог</p> <p>Владельцы сооружений и инженерных коммуникаций либо владельцы инфраструктуры железнодорожного транспорта</p>		
--	--	---	--	--	--	--

		<p>ляется в администрацию поселения.</p> <p>В случае, если требуется оценка технического состояния автомобильных дорог, в том числе в случае, когда масса транспортного средства (автомобиля) с грузом или без превышает фактическую грузоподъемность искусственных дорожных сооружений, расположенных по маршруту транспортного средства, осуществляющего перевозку тяжеловесного груза, владельцы автомобильных дорог в течение двух рабочих дней с даты регистрации ими заявки, полученной от администрации поселения, направляют в администрацию поселения информацию о необходимости проведения оценки технического состояния автомобильных дорог или их участков и предполагаемых расходах на осуществление указанной оценки.</p> <p>Администрация поселения в течение двух рабочих дней с даты получения от владельца автомобильной дороги информации о необходимости и условиях проведения оценки технического состояния автомобильных дорог или их участков и предполагаемых расходах на осуществление указанной оценки уведомляет об этом заявителя.</p> <p>Заявитель в срок до пяти рабочих дней направляет в администрацию поселения согласие на проведение оценки технического состояния автомобильных дорог или их участков и на оплату расходов. В случае получения отказа заявителя (отсутствия согласия заявителя в установленный срок) от проведения оценки технического состояния автомобильных дорог или их участков и на оплату расходов администрация поселения принимает решение об отказе в оформлении специального разрешения, о чем сообщает заявителю.</p> <p>Информация о результатах оценки технического состояния автомобильных дорог или их участков направляется владельцами автомобильных дорог в адрес администрации поселения.</p> <p>Администрация поселения в течение трех рабо-</p>	<p>2 рабочих дня</p> <p>2 рабочих дня</p> <p>5 рабочих дней</p> <p>3 рабочих</p>	<p>Владельцы автомобильных дорог</p> <p>Специалист администрации</p> <p>Заявитель</p> <p>Специалист адми-</p>		
--	--	---	--	---	--	--

	<p>чих дней со дня получения ответов от владельцев автомобильных дорог информирует об этом заявителя.</p> <p>Заявитель в срок до пяти рабочих дней направляет в администрацию поселения согласие на проведение укрепления автомобильных дорог или принятия специальных мер по обустройству автомобильных дорог или их участков.</p> <p>В случае получения отказа заявителя (отсутствия согласия заявителя в установленный срок) от проведения укрепления автомобильных дорог или принятия специальных мер по обустройству автомобильных дорог или их участков администрация поселения принимает решение об отказе в оформлении специального разрешения, о чем сообщает заявителю.</p> <p>После проведения оценки технического состояния автомобильных дорог или их участков и (или) укрепления автомобильных дорог или принятия специальных мер по обустройству автомобильных дорог или их участков владельцы автомобильных дорог направляют в администрацию поселения согласование маршрута тяжеловесного и (или) крупногабаритного транспортного средства по заявленному маршруту и расчет платы в счет возмещения вреда, причиняемого автомобильным дорогам тяжеловесным транспортным средством.</p> <p>В случае, если характеристики автомобильных дорог или пересекающих автомобильную дорогу сооружений и инженерных коммуникаций не позволяют осуществить перевозку тяжеловесных и (или) крупногабаритных грузов по указанному в заявлении маршруту, владельцы автомобильных дорог направляют в уполномоченный орган мотивированный отказ в согласовании заявки.</p>	дня	5 рабочих дней	нистрации	Заявитель		
--	---	-----	----------------	-----------	-----------	--	--

4	<p>Оформление специального разрешения на движение по автомобильным дорогам тяжеловесного и (или) крупногабаритного транспортного средства и согласование в необходимых случаях маршрута тяжеловесного и (или) крупногабаритного транспортного средства с Управлением ГИБДД ГУ МВД России по Воронежской области.</p>	<p>По результатам полученных сведений (документов) принимается решение:</p> <ul style="list-style-type: none"> - об оформлении специального разрешения на движение по автомобильным дорогам тяжеловесного и (или) крупногабаритного транспортного средства и направлении в необходимых случаях заявки на согласование маршрута тяжеловесного и (или) крупногабаритного транспортного средства в Управление ГИБДД ГУ МВД России по Воронежской области; - о подготовке решения об отказе в оформлении специального разрешения на движение по автомобильным дорогам тяжеловесного и (или) крупногабаритного транспортного средства. <p>После согласования маршрута тяжеловесного и (или) крупногабаритного транспортного средства всеми владельцами автомобильных дорог, входящих в указанный маршрут, администрация поселения оформляет специальное разрешение согласно образцу приложения № 1 к Порядку выдачи специального разрешения на движение по автомобильным дорогам транспортного средства, осуществляющего перевозки тяжеловесных и (или) крупногабаритных грузов, утвержденному приказом Минтранса России от 24.07.2012 № 258.</p> <p>Согласование маршрута крупногабаритного транспортного средства осуществляется администрацией поселения с Управлением ГИБДД ГУ МВД России по Воронежской области в случае превышения установленных Правительством Российской Федерации допустимых габаритов более чем на два процента.</p>	4 рабочих дня	Специалист администрации	Правовое, техническое и документационное обеспечение	
5	<p>Принятие решения о выдаче заявителю специального разрешения на движение по автомобильным дорогам тяжеловесного и (или) крупногабаритного транспортного средства, либо об отказе в</p>	<p>Администрация поселения при получении необходимых согласований доводит до заявителя размер платы в счет возмещения вреда, причиняемого автомобильным дорогам тяжеловесным транспортным средством.</p> <p>Администрация поселения принимает решение об отказе в выдаче специального разрешения впри наличии соответствующих оснований.</p> <p>Администрация поселения в случае принятия решения об отказе в выдаче специального разрешения, информирует заявителя о принятом решении,</p>	1 рабочий день	Специалист администрации	Правовое, техническое и документационное обеспечение	

	выдаче специального разрешения, информирование заявителя о принятом решении	указав основания принятия данного решения.				
6	Выдача заявителю специального разрешения на движение по автомобильным дорогам тяжеловесного и (или) крупногабаритного транспортного средства.	Выдача специального разрешения осуществляется администрацией поселения после представления заявителем копий платежных документов, подтверждающих оплату государственной пошлины за выдачу специального разрешения (кроме международных автомобильных перевозок тяжеловесных и (или) крупногабаритных грузов), платежей за возмещение вреда, причиняемого тяжеловесным транспортным средством автомобильным дорогам, а также расходов на укрепление автомобильных дорог или принятия специальных мер по обустройству автомобильных дорог или их участков при наличии оригинала заявления и схемы транспортного средства, также заверенных копий документов.	1 рабочий день	Специалист администрации	Правовое, техническое и документационное обеспечение	

РАЗДЕЛ 8. «ОСОБЕННОСТИ ПРЕДОСТАВЛЕНИЯ «ПОДУСЛУГИ» В ЭЛЕКТРОННОЙ ФОРМЕ

Способ получения заявителем информации о сроках и порядке предоставления «подуслуги»	Способ записи на прием в орган, МФЦ для подачи запроса о предоставлении «подуслуги»	Способ формирования запроса о предоставлении «подуслуги»	Способ приема и регистрации органом, предоставляющим услугу, запроса о предоставлении «подуслуги» и иных документов, необходимых для предоставления «подуслуги»	Способ оплаты государственной пошлины за предоставление «подуслуги» и уплаты иных платежей, взимаемых в соответствии с законодательством Российской Федерации	Способ получения сведений о ходе выполнения запроса о предоставлении «подуслуги»	Способ подачи жалобы на нарушение порядка предоставления «подуслуги» и досудебного (внесудебного) обжалования решений и действий (бездействия) органа в процессе получения «подуслуги»
1	2		3	4	5	6
Наименование «подуслуги»: Выдача специального разрешения на движение по автомобильным дорогам тяжеловесного и (или) крупногабаритного транспортного средства в случае, если маршрут, часть маршрута тяжеловесного и (или) крупногабаритного транспортного средства проходят по автомобильным дорогам местного значения городского округа и не проходят по автомобильным дорогам федерального, регионального или межмуниципального значения, участкам таких автомобильных дорог.						
нет	нет	нет	Требуется предоставление заявителем документов на бумажном носителе.		нет	<ul style="list-style-type: none"> - Единый портал государственных и муниципальных услуг (функций) - Портал государственных и муниципальных услуг Воронежской области

Перечень приложений.

Приложение 1 (форма заявления)

Приложение 2 (схема транспортного средства)

Приложение 3 (форма расписки)

Реквизиты заявителя

(наименование, адрес (местонахождение) – для юридических лиц, Ф.И.О., адрес места жительства – для индивидуальных предпринимателей и физических лиц)

Исх. от _____ № _____

поступило в _____

дата _____ № _____

ЗАЯВЛЕНИЕ

на получение специального разрешения на движение по автомобильным дорогам тяжеловесного и (или) крупногабаритного транспортного средства

Наименование, адрес и телефон владельца транспортного средства			
ИНН, ОГРН/ОГРИП владельца транспортного средства *			
Маршрут движения			
Вид перевозки (международная, межрегиональная, местная)			
На срок	с		по
На количество поездок			
Характеристика груза:	Делимый	да	нет
Наименование **	Габариты	Масса	
Транспортное средство (автопоезд) (марка и модель транспортного средства (тягача, прицепа (полуприцепа)), государственный регистрационный знак транспортного средства (тягача, прицепа (полуприцепа))			
Параметры транспортного средства (автопоезда)			
Масса транспортного средства (автопоезда) без груза/с		Масса тягача (т)	Масса прицепа (полуприцепа) (т)

* Для российских владельцев транспортных средств.

** В графе указывается полное наименование груза, основные характеристики, марка, модель, описание индивидуальной и транспортной тары (способ крепления).

грузом (т)			
Расстояние между осями			
Нагрузка на оси (т)			
Габариты транспортного средства (автопоезда):			
Длина (м)	Ширина (м)	Высота (м)	Минимальный радиус поворота с грузом (м)
Необходимость автомобиля сопровождения (прикрытия)			
Предполагаемая максимальная скорость движения транспортного средства (автопоезда) (км/час)			
Банковские реквизиты			
Оплату гарантируем			
(должность)	(подпись)	(фамилия)	

СХЕМА

транспортного средства (автопоезда), с использованием которого планируется осуществлять перевозки тяжеловесных и (или) крупногабаритных грузов, с указанием размещения такого груза

Вид сбоку:

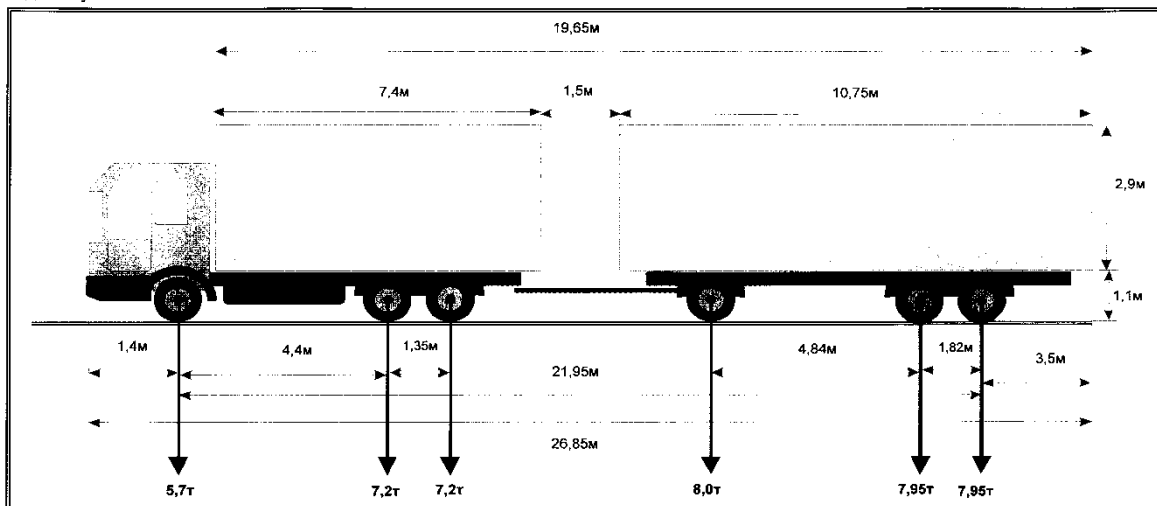

Вид сзади:

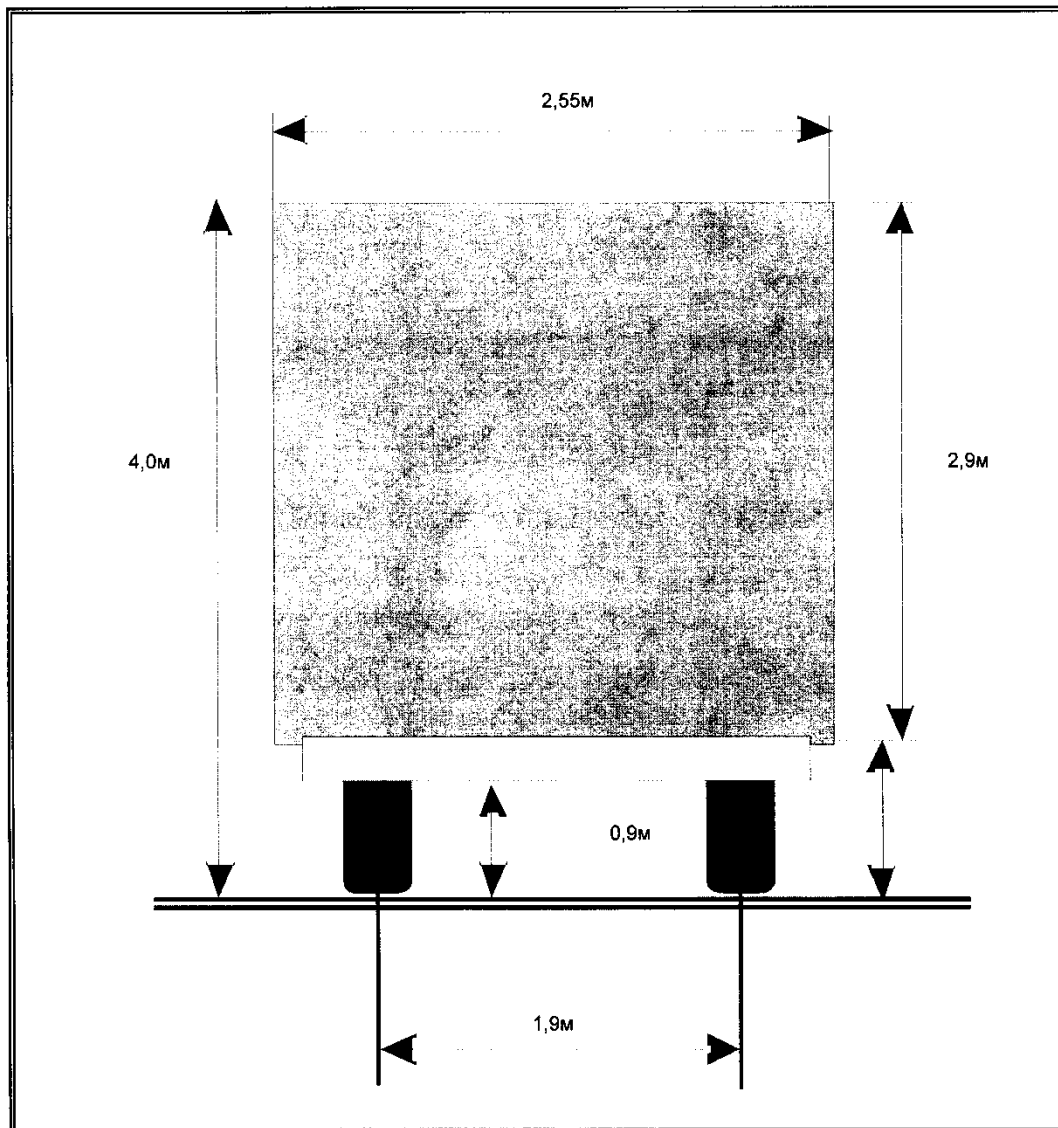

(должность, фамилия заявителя)

(подпись заявителя)

М.П.

РАСПИСКА

в получении документов, представленных для получения специализированного разрешения на движение по автомобильным дорогам тяжеловесного и (или) крупногабаритного транспортного средства

Настоящим удостоверяется, что заявитель

_____ (фамилия, имя, отчество)
представил, а сотрудник администрации _____ получил « _____ » _____ документы
(число) (месяц прописью) (год)
в количестве _____ экземпляров по
(прописью)
прилагаемому к заявлению перечню документов, необходимых для получения специализированного разрешения на движение по автомобильным дорогам тяжеловесного и (или) крупногабаритного транспортного средства

(согласно п. 2.6.1.2 настоящего Административного регламента):

(должность специалиста,
ответственного за
прием документов)

(подпись)

(расшифровка подписи)